

БУЙКОВЫЕ ТРЕХУРОВНЕВЫЕ РЕЛЕ УРОВНЯ СЕРИИ EDW/EDX300

L-EDW300 - с влагозащитой

L-EDX300 - со взрывозащитой

Буйковые реле уровня предназначены для контроля уровня жидкости. Реле имеет высокую коррозионную стойкость и долгий срок службы. Серия 300 имеет два уровня настройки.

Технические параметры

Простота установки

Детали контактирующие со средой: нерж. сталь SS316, SS304

Материал корпуса: EDX – алюминий, EDW – SS316 или крашенная углеродистая сталь

Плотность жидкости: не менее 0.6 г/см³

Защита: L-EDX-взрывозащита – Класс I, группы A, B, C, D; Класс II, группы E, F, G; NEMA 4X;

L-EDW-атмосферозащита – IP65

Параметры микропереключателей: (SPDT и DPDT) – 5A/125VAC, 3A/250VAC, 3A/30VDC, 0.4/125VDC, 0.2A/250VDC

Рабочая температура: до 250°C

Размер поплавка: Ø60 мм × 160 мм, другие размеры доступны по запросу

Параметры микропереключателей

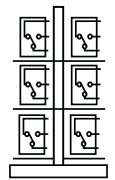
Переключатели с сухими контактами	1SPDT×3	
Переключатели с сухими контактами	2SPDT×3	

Корпус

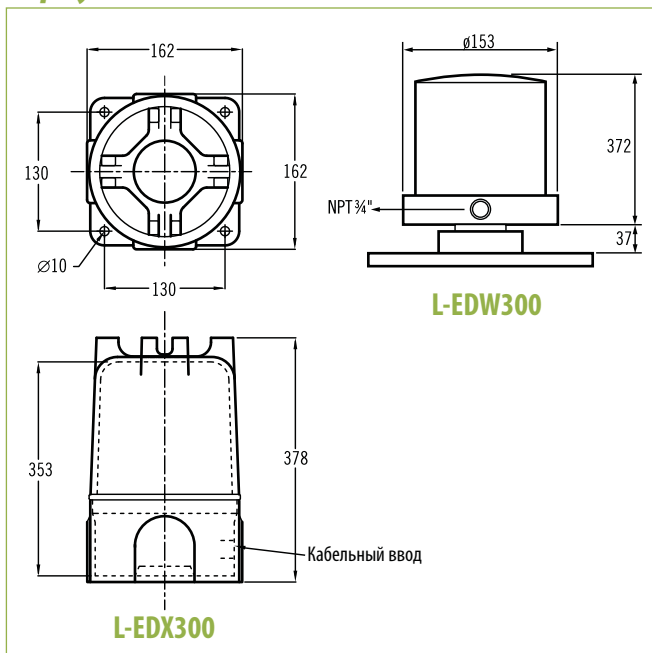

L-EDX300

L-EDW300

Принцип работы

Небольшой фиксированный перепад Модель 300



Подбор заказного кода

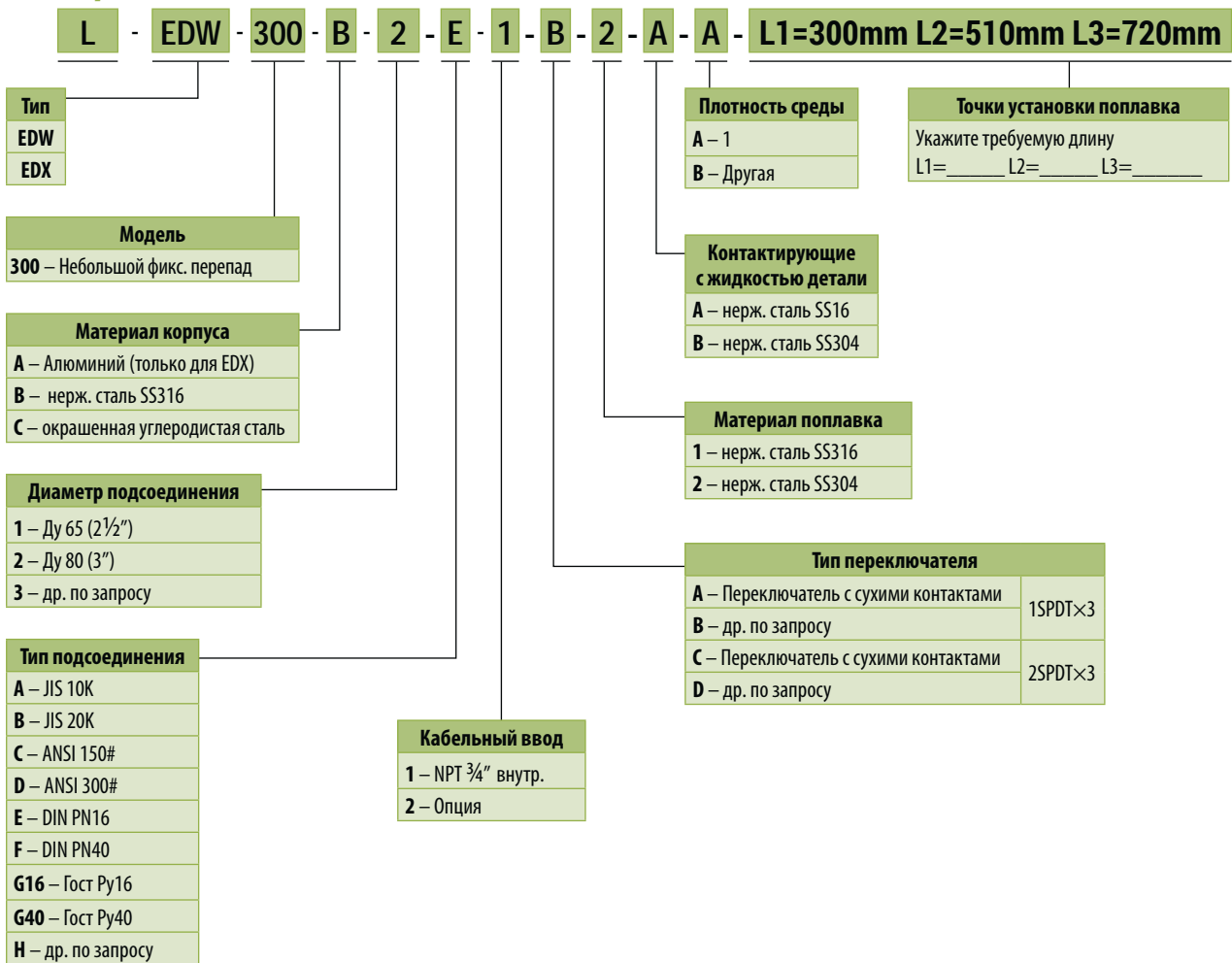

Расход

Уровень

Температура

Давление