

# ДРУГИЕ ТИПЫ ЗАЩИТНЫХ ГИЛЬЗ

Расход

Уровень

Температура

Давление

## Серия : SWP

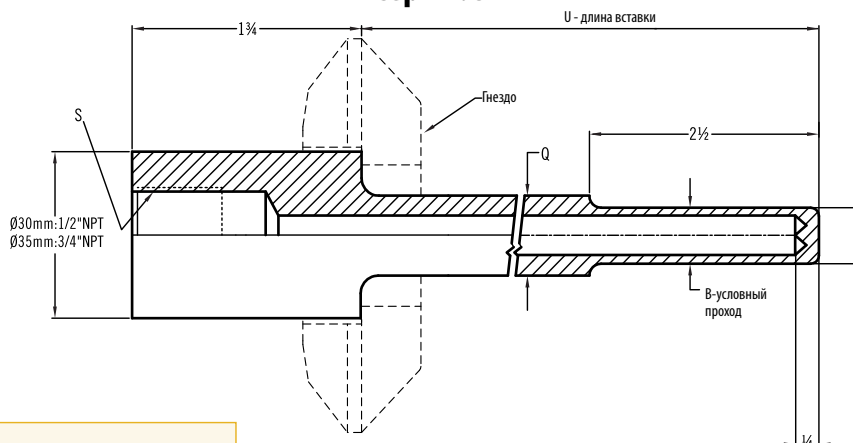

Приварной тип

## Серия : SWS

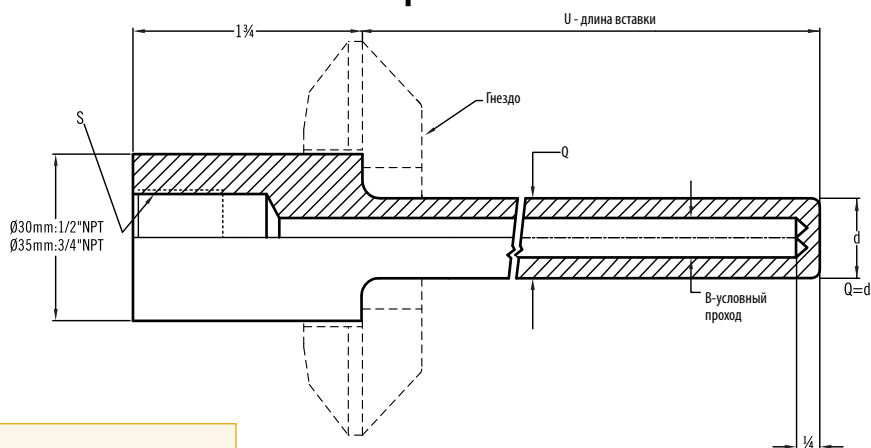

Приварной тип

## Серия : WDN

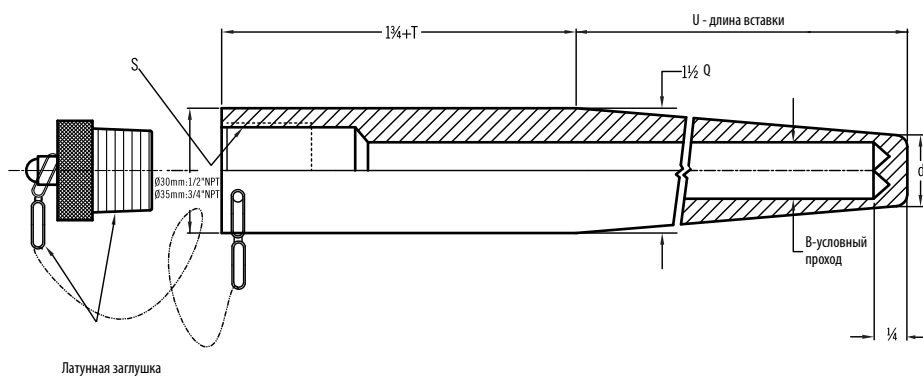

Латунная заглушка

Вварной тип

Серия : SCP

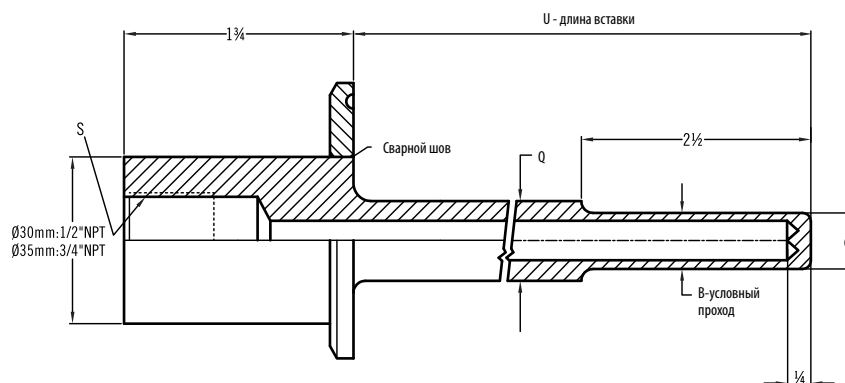

Под санитарный фланец

Серия : SCS

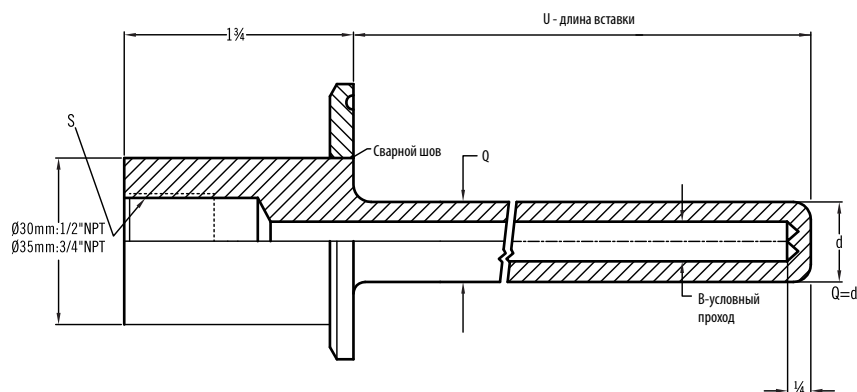

Под санитарный фланец

Серия : JAT

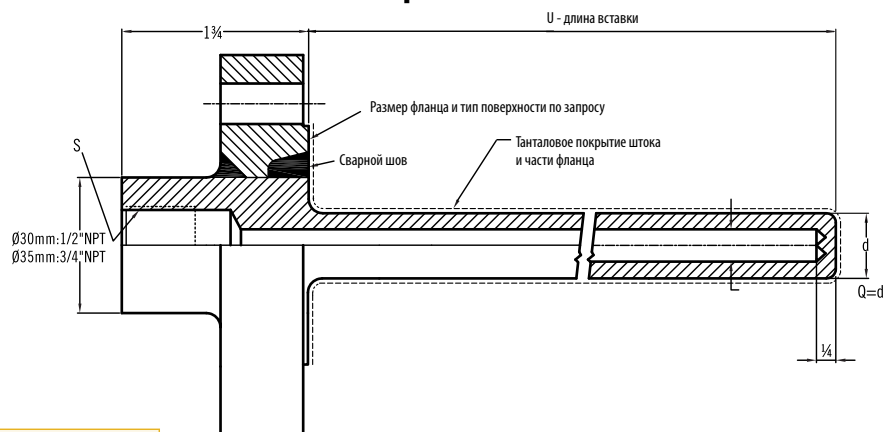

Станталовым покрытием

## Серия : VST

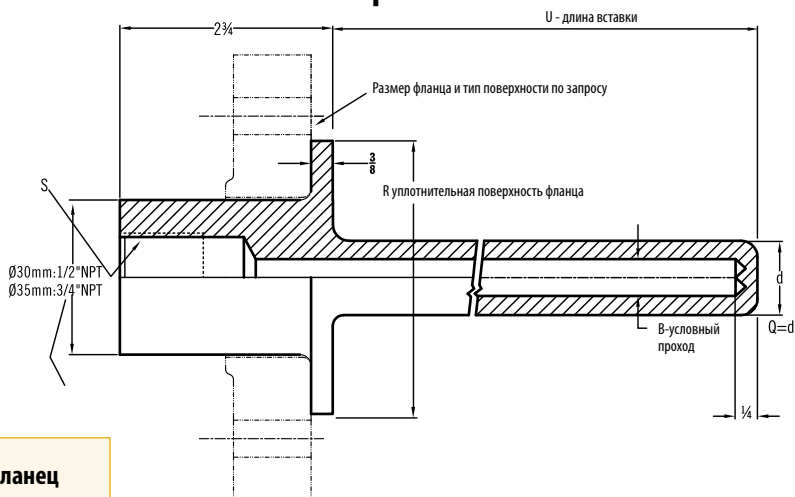

Под накладной фланец

### Подбор заказного кода

<b>SWP</b>	-	<b>CS</b>	-	<b>1</b>	-	<b>300мм</b>	-	<b>A</b>	-	<b>75мм</b>	-	<b>19мм</b>	-	<b>15мм</b>	-	<b>7мм</b>	-	<b>Y</b>
------------	---	-----------	---	----------	---	--------------	---	----------	---	-------------	---	-------------	---	-------------	---	------------	---	----------

Серия	<b>Подсоединение к процессу</b>		<b>S-Подсоединение реле</b>		<b>"d" диаметр (мм)</b>		<b>Заглушка</b>		
SWP	1	Нет	A	NPT 1/2" внутр.		Напишите требуемый диаметр: например, 15 мм		Y	Да
SWS	2	Да (укажите размер)	B	NPT 3/4" внутр.		"Q" диаметр (мм)		N	Нет
WDN			0	Опция		Напишите требуемый диаметр: Например, 20мм			
SCP						<b>В-условный проход</b>			
SCS	<b>Материал</b>					Напишите требуемый диаметр: Например, 7 мм			
JAT	CS	Углеродистая сталь				<b>"U" длина вставки</b>			
VST	S1	Нерж. сталь 304				Укажите требуемую длину			
	S2	Нерж. сталь 316				<b>Длина перехода "T"</b>			
	S3	Нерж. сталь 316L				No		Нет	
	MO	Монель				Да		Да (укажите длину)	
	HC	Хастеллой C276							
	Ti	Титан							
	OP	Другой по запросу (обозначьте материал)							